

**MANCHETTE À RECOUPER
LONGUEUR 250 MM**



CARACTÉRISTIQUES :

Norme : **EN 545**

MATIÈRE & REVÊTEMENT :

Fonte GS 420-5.
Revêtement peinture époxy RAL 5005 renforcée (250µm mini suivant EN 14901) et de qualité alimentaire.

MONTAGE :

Les manchettes à recouper, livrées à une longueur uniforme de 250 mm, servent, après recoupe à la longueur appropriée, à joindre 2 tronçons de canalisation à brides distants l'un de l'autre d'une longueur inférieure à 250 mm. Joints plats disponibles sur demande.

Le couple de serrage des boulons dépend du type de joint utilisé et de la pression nominale.

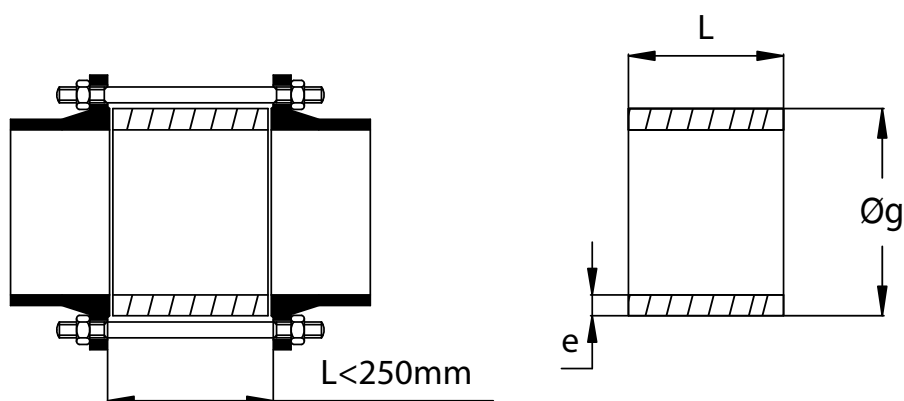

Code article	Diamètre nominal	Épaisseur	Diamètre extérieur	Masse avec brides	Pression nominale			
	DN				e	Ø g	PN 10	PN 16
		mm		Kg	bar			
11174	40	21,5	83	7	x	x		
11175	80	26,5	133	16	x	x	x	x
17100	100	26,5	153	19	x	x		
19078	150	29,5	209	30	x	x		
11176	200	32,0	264	42	x	*		

Manchette à recouper DN 175, disponible sur demande

*nous consulter