

1/2

**TRAPPES VERROUILLÉES
ARTICULÉES
TYPES LTVA - D400 TRAFIC LENT**



LIEU D'INSTALLATION :

Trafic lent : Accotements stabilisés et aires de stationnement pour tous les types de véhicules routiers.

CARACTÉRISTIQUES :

Norme : **EN 124-2**
Résistance : **400 kN**
Verrouillage type ¼ de tour tête H Ø 22 inox
Certification produit :

MATIÈRE & REVÊTEMENT :

Tampons : Fonte EN-GJS-500-7.
Peinture hydrosoluble noire
Cadre : Acier galvanisé à chaud

REMARQUE :

Sécurité : tous les tampons sont équipés d'un dispositif anti-retour, activé automatiquement à l'ouverture.

OPTIONS SUR DEMANDE :

- Vis et clé de manœuvre spécifiques assurant une protection anti-effraction de l'ensemble.
- Verrouillage antieffraction breveté SAE.
- Marquage personnalisé
- Grille de protection
- Outils de manœuvre

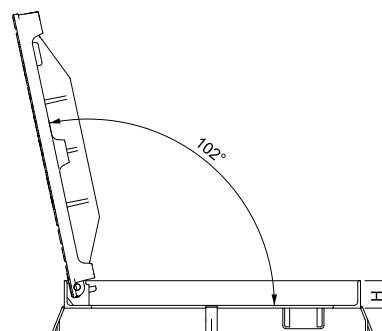
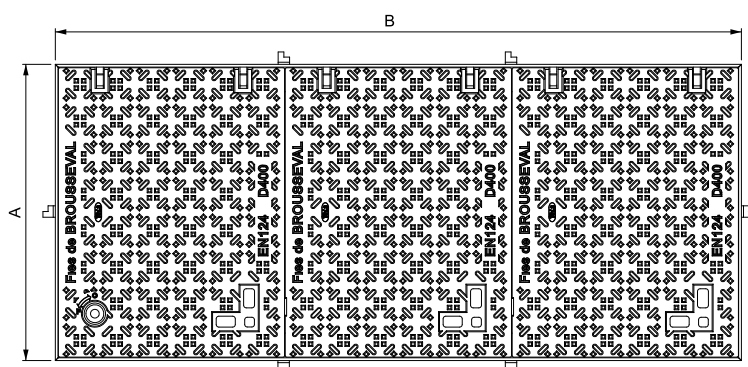

Code version 1/4 de tour tête H	Référence trappe	Disposition	Ouverture libre	A*	B*	H*	Masse de l'ensemble
				mm			Kg
19186	L1TVA		527 x 389	509	647	60	53
19187	L2TVA		1161 x 389	509	1281	60	101
16868	L3TVA		1381 x 527	647	1501	60	149
19188	L4TVA		1876 x 527	647	1996	60	198
19189	1/2 L4TVA		884 x 527	647	1004	60	101
Masse d'un tampon (Kg)							41

*Côtes extérieures cadre.

2/2

**TRAPPES VERROUILLÉES
ARTICULÉES
TYPES LTVA - D400 TRAFIC LENT**



**PERSONNALISATION
PAR MARQUAGE**

À la demande les trappes peuvent être personnalisées par un **marquage en fonte** moulé dans la masse et par une peinture polyester de couleur.



**VERROUILLAGE
1/4 DE TOUR**

Came et corps en acier inox. Verrouillage et déverrouillage par simple rotation d'1/4 de tour de la vis.

Les systèmes de verrouillage 1/4 de tour sont équipés en standard par des têtes hexagonales de 22.

Sur demande, Soval étudie et met à votre disposition des systèmes codés et personnalisables afin de renforcer la sécurisation de ces fermetures.

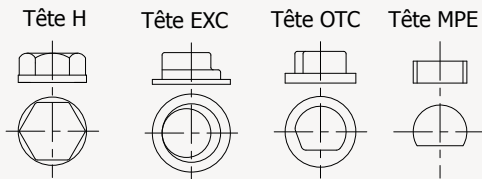

**SÉCURITÉ ANTI-RETOUR
SYSTÈME TIRÉ FERMÉ**

Tampon bloqué en position ouverte = sécurité



Débloquage et fermeture simplifié : Système Tiré Fermé



Les produits associés



Les dimensions, les normes et les masses sont données à titre indicatif. SOVAL se réserve la possibilité de modifier sans préavis les caractéristiques des produits figurant sur le présent document.